

4. TECHNISCHE GEGEVENS

4.1 Beschrijving RS-pompen

De RS-pomp is speciaal ontworpen voor het verpompen van kleinere hoeveelheden verontreinigd water. Grote vaste delen die in dit medium voorkomen worden effectief versneden tot kleine deeltjes.

Het gehard stalen snijmechanisme, dat in de zuigopening is gemonteerd zorgt er voor dat alle versneden vaste delen eenvoudig verpompt kunnen worden.

Constructieve details:

- Hoogrendement motor, standaard volgens klasse F (tot 155°C.) gewikkeld.
- Tweevoudige dichting, lopend in een oliebad voor een zeer betrouwbare scheiding tussen pomp- en motorgedeelte.
- Zeer ruim bemeten en voor levensduur gesmeerde lagers.
- Gehard stalen snij-inrichting, welke moeiteloos alle vaste delen verkleint tot verpompbare deeltjes.

4.2 Hoofdonderdelen

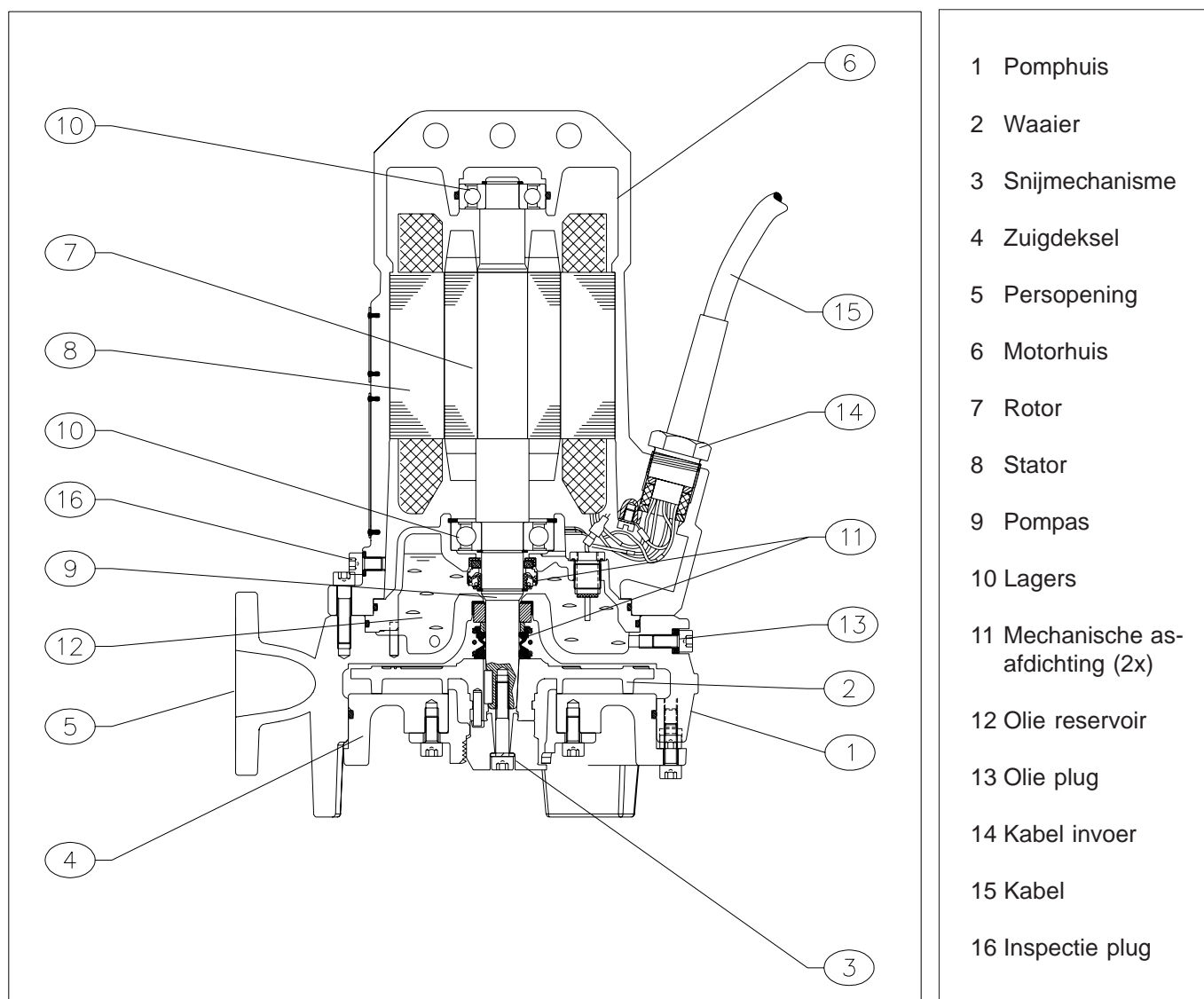

Fig. 4.1