

NP 3127 LT 3~ Adaptive 425

Technische specificaties

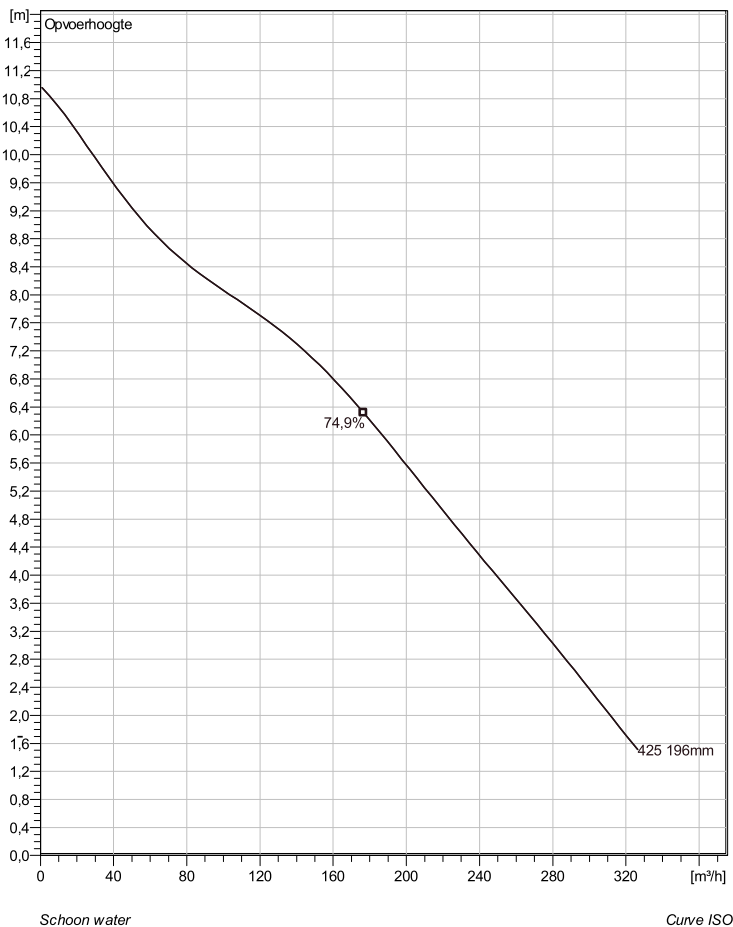

Note: Picture might not correspond to the current configuration.

General

Dompelbare pompen voorzien van een verstopingsgevoelige N-waaiër. Geschikt voor afvalwater met grotere delen zoals rioolwater, regenwater en industriële afvalwater. Materiaal gietijzer.

Impeller

Impeller material	Grey cast iron
Persaansluiting	150 mm
Diameter aanzuigzijde	200 mm
Impeller diameter	196 mm
Aantal bladen	2

Motor

Motor #	N3127.161 21-10-4AL-W 4.7KW standaard
Stator variant	2
Frequentie	50 Hz
Nominale spanning	400 V
Aantal polen	4
Fasen	3~
Nominaal vermogen	4,7 kW
Toegekende stroom	9,6 A
Aanloopstroom	58 A
Nominaal toerental	1445 rpm
Vermogensfactor	
1/1 Load	0,85
3/4 Load	0,81
1/2 Load	0,71
Motor efficiency	
1/1 Load	83,0 %
3/4 Load	83,8 %
1/2 Load	82,4 %

Soort installatie: Semi Permanent, Nat

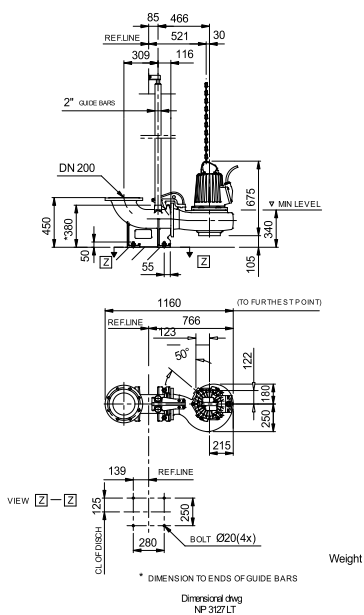

Project omschrijving	Projectnummer	Aangemaakt door:	Aangemaakt op 9/27/2018	Laatste wijziging
----------------------	---------------	------------------	----------------------------	-------------------

NP 3127 LT 3~ Adaptive 425

Karakteristiek

Pomp

Persaansluiting 150 mm
 Diameter aanzuigzijde 200 mm
 Impeller diameter 196 mm
 Aantal bladen 2

Motor

Motor # N3127.161 21-10-4AL-W 4.7KW
 Stator variant 2
 Frequentie 50 Hz
 Nominale spanning 400 V
 Aantal polen 4
 Fasen 3~
 Nominaal vermogen 4,7 kW
 Toegekende stroom 9,6 A
 Aanloopstroom 58 A
 Nominaal toerental 1445 rpm

Vermogensfactor
 1/1 Load 0,85
 3/4 Load 0,81
 1/2 Load 0,71
 Motor efficiency
 1/1 Load 83,0 %
 3/4 Load 83,8 %
 1/2 Load 82,4 %

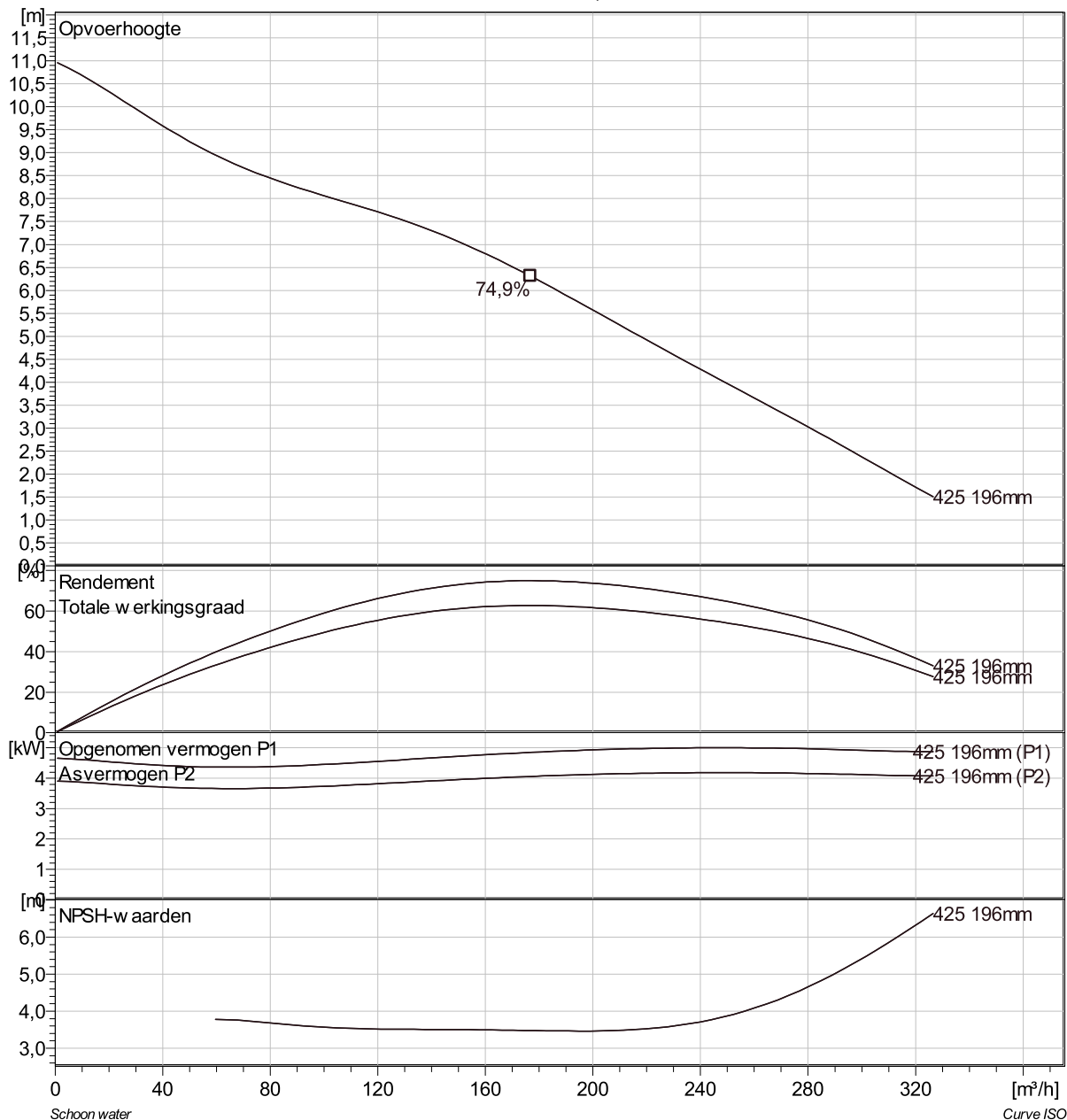

Project omschrijving	Projectnummer	Aangemaakt door:	Aangemaakt op 9/27/2018	Laatste wijziging
----------------------	---------------	------------------	----------------------------	-------------------

NP 3127 LT 3~ Adaptive 425 VFD Analysis

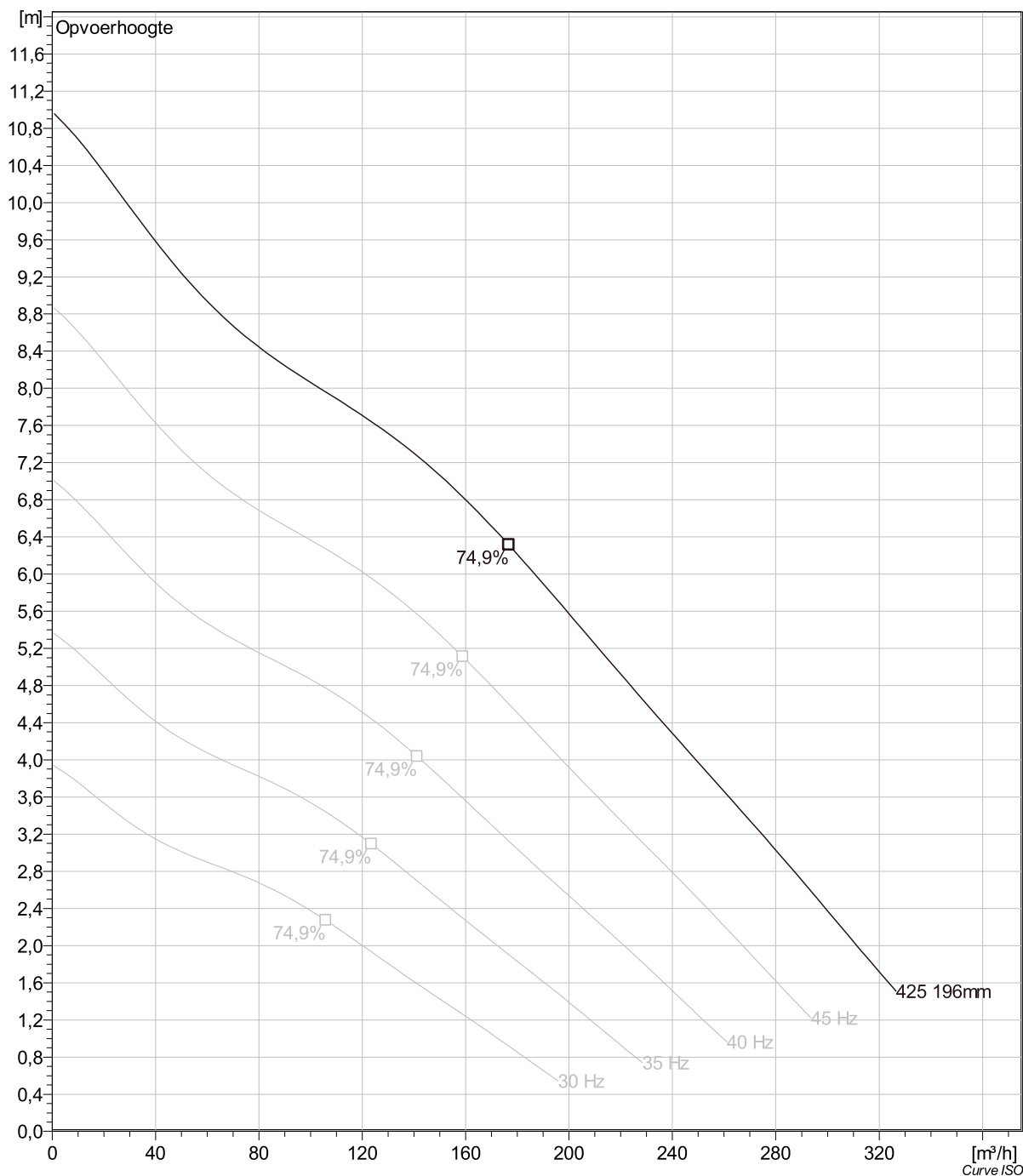

Project omschrijving	Projectnummer	Aangemaakt door:	Aangemaakt op 9/27/2018	Laatste wijziging
----------------------	---------------	------------------	----------------------------	-------------------

NP 3127 LT 3~ Adaptive 425 Dimensional drawing

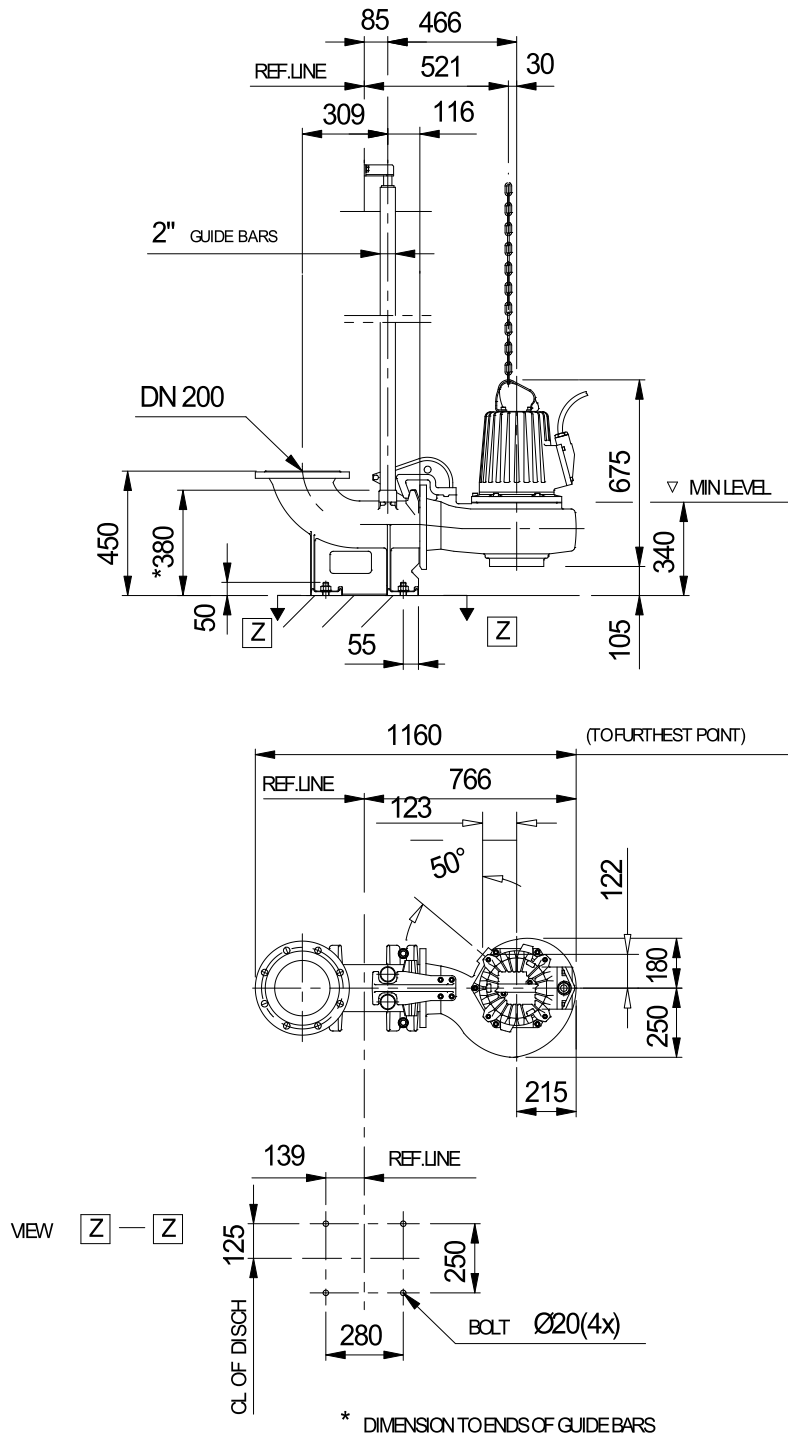

Weight

Dimensional dwg
NP3127LT

Project omschrijving	Projectnummer	Aangemaakt door:	Aangemaakt op 9/27/2018	Laatste wijziging
----------------------	---------------	------------------	----------------------------	-------------------