

Schmutzwasserpumpe für schwierige Anwendungen - für professionellen Einsatz

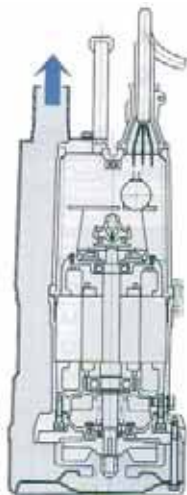

Vielfältig einsetzbare Pumpe von hoher Beständigkeit - geeignet für Einsatz auf Baustellen, maximale Eintauchtiefe bis 50m.

Bei der Entwicklung dieser Serie wurden alle Anforderungen auf der Baustelle berücksichtigt. Das Ergebnis ist eine leistungsstarke Pumpe, die auch harten Einsätzen standhält.



Auslaßöffnung oben: Der Motor kann auch bei kleinen Wassermengen gekühlt werden. Diese Anordnung erlaubt den Einsatz von Tauchpumpen auch bei Platzproblemen. Die Pumpe ist trockenlaufsicher (halbgetaucht oder im Schlüfbbetrieb).

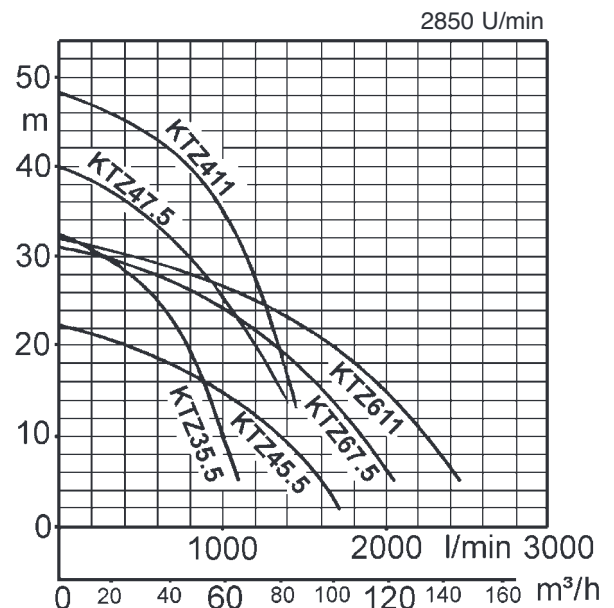
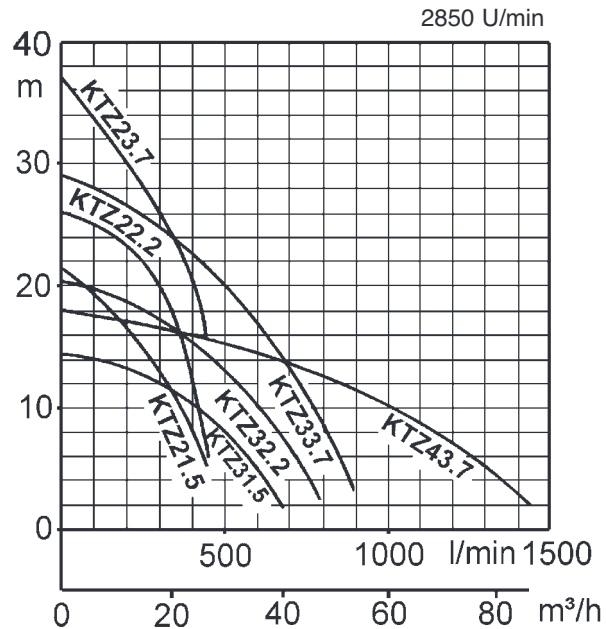

Verschleißbeständig

Alle verschleißintensiven Teile bestehen aus Gußeisen - dadurch ist die KTZ-Serie Pumpen in Aluminiumbauweise weit überlegen.

Für jede Motorleistung sind mindestens 2 Laufräder mit verschiedenen Leistungskurven erhältlich.

Effiziente Motorkühlung

Die Pumpe ist schlank gebaut, das Medium wird am Motor entlang nach oben geführt. Diese Bauweise ist platzsparend und sichert auch im Schlürfbetrieb eine ausreichende Motorkühlung.

Erhöhte Druckbeständigkeit

Eine neu entwickelte Gleitringdichtung ermöglicht Eintauchtiefen von bis zu 50m. Dies macht den Einsatz dieser Pumpe auf der Baustelle noch flexibler.



Auch als Boosterpumpe einsetzbar:

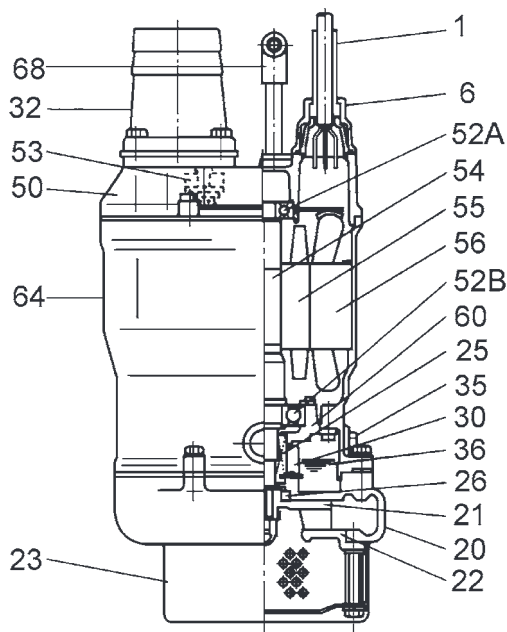

Nr.	Beschreibung	Nr.	Beschreibung
1	Kabel	52A	Oberes Lager
6	Stopfbuchse	52B	Unteres Lager
20	Pumpengehäuse	53	Thermoschalter
21	Laufrad	54	Welle
22	Saugplatte	55	Rotor
23	Einlaufsieb	56	Stator
25	Mechan. Dichtung	60	Lagergehäuse
26	Öldichtung	64	Motorgehäuse
30	Ölring	68	Handgriff
32	Druckanschluß		
35	Ölschraube		
36	Schmiermittel		
50	Hauptdeckel		

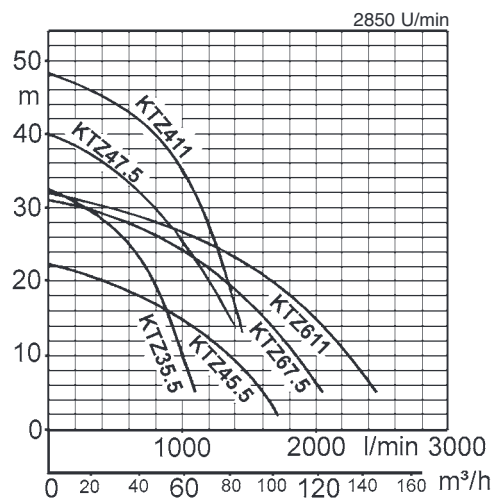
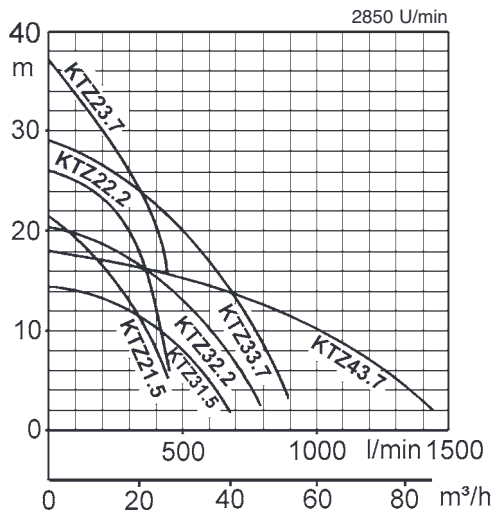

Standardzubehör:

- 1 Kabel 20m
- Gewindeanschluß

Spezifikationen:

Modell	Druckstutzen	Motorleistung kW	Nennstrom A	Förderhöhe max. m	Fördermenge max. l/min	Trockengewicht kg	Sieb-loch ø mm	Ein-tauch-tiefe max. m
KTZ21.5-51	2" AG	1,5	3,5	21,5	430	30	8,5	50
KTZ31.5-51	3" AG	1,5	3,5	14,4	670	30	8,5	50
KTZ22.2-51	2" AG	2,2	5,0	26,0	500	34	8,5	50
KTZ32.2-51	3" AG	2,2	5,0	20,5	800	34	8,5	50
KTZ23.7-52	2" AG	3,7	7,7	36,5	450	62,5	8,5	50
KTZ33.7-52	3" AG	3,7	7,7	29,0	900	62,5	8,5	50
KTZ43.7-52	4" AG	3,7	7,7	18,0	1440	62,5	8,5	50
KTZ35.5-51	3" AG	5,5	11,4	32,0	1100	82	10	50
KTZ45.5-51	4" AG	5,5	11,4	22,4	1750	82	10	50
KTZ47.5-51	4" AG	7,5	15,0	40,0	1400	105	12	50
KTZ67.5-51	6" AG	7,5	15,0	31,0	2040	107	20	50
KTZ411-51	4" AG	11	22,0	48,5	1440	133	12	50
KTZ611-51	6" AG	11	22,0	32,5	2440	136	20	50

Trockengewicht der Pumpe ohne Kabel

Druckstutzen		2"	3"	4"	6"	KTZ
Fördermedium	Art des Mediums	Quellwasser, Regenwasser, Grundwasser, Sandwasser				
	Temperatur	0 - 40°C				
Pumpe	Komponenten	Lauftrad	Freistromrad (offen)			
		Wellendichtung	Doppelte mechanische Gleitringdichtung			
		Lager	Gekapselte Kugellager, wartungsfrei			
	Material	Lauftrad	Chromgußeisen			
		Gehäuse	Grauguß GG20			
Saugplatte	Gußeisen GGG50					
Wellendichtung (mechan. Dichtung)	Siliziumkarbid im Ölbad					
Motor	Typ, Pole	Induktionsmotor 2 Pole				
	Isolierung	Schutzklasse F				
	Phasen / Spannung	3-phasig/400V/50Hz/Direktstart				
	Motorschutz (eingebaut)	Thermoschalter				
	Schmierung	Turbinenöl (ISO VG32)				
	Material	Gehäuse	Grauguß GG15			
Welle		Rostfreier Stahl SUS420				
Kabel		Gummi, H07RN-F				
Druckanschluß		Gewindeanschluß				



Verwendetes Gußeisen	Brinellhärte
Chromgußeisen HiCrFC	415 - 425
GG15 / EN-GJL-150	125 - 205
GG20 / EN-GJL-200	150 - 230
GGG50 / EN-GJS-500-7	150 - 220

Bei abrasiven und korrosiven Anwendungen tritt an bestimmten Bauteilen naturgemäß verstärkt Verschleiß auf. Bitte informieren Sie sich hierüber in unseren Anwendungsbeispielen unter www.tsurumi-europe.com/german/anwendungsberichte.htm.

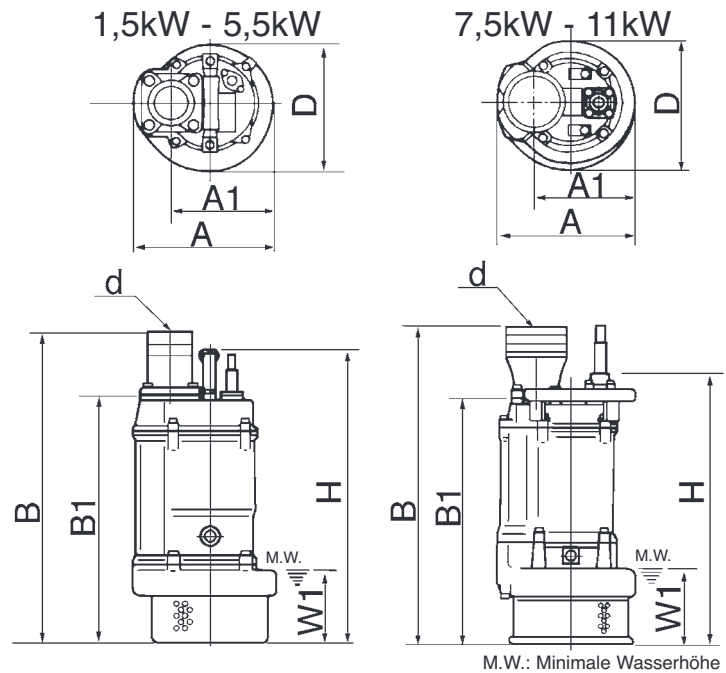

Abmessungen: in mm

Modell	A	A1	B	B1	D	H	W1
KTZ21.5-51	235	173	509	401	216	478	120
KTZ31.5-51	235	173	509	401	216	478	120
KTZ22.2-51	235	173	529	421	216	498	120
KTZ32.2-51	235	173	529	421	216	498	120
KTZ23.7-52	283	208	627	504	252	637	150
KTZ33.7-52	283	208	627	504	252	637	150
KTZ43.7-52	283	208	642	504	252	637	150
KTZ35.5-51	306	218	671	548	259	688	150
KTZ45.5-51	306	218	686	548	259	688	150
KTZ47.5-51	330	240	764	626	314	687	190
KTZ67.5-51	330	240	799	626	314	687	190
KTZ411-51	373	260	806	645	350	740	190
KTZ611-51	373	260	826	645	350	740	190



Unsere Pumpen sind ausschließlich für den professionellen Einsatz bestimmt. Spezifikationen können zur Produktverbesserung ohne vorherige Ankündigung geändert werden. Hat Tsurumi (Europe) GmbH dem Endkunden gegenüber ausnahmsweise eine Herstellergarantie übernommen, gibt diese dem Endkunden gegenüber Tsurumi (Europe) GmbH das Recht, kostenlose Abhilfe wegen eines in der Garantiefrist aufgetretenen Mangels des Produktes auch dann geltend zu machen, wenn Gewährleistungsansprüche gegenüber dem Verkäufer nicht oder nicht mehr bestehen. Fehlfunktionen, die auf unsachgemäße Behandlung durch den Endkunden zurückzuführen sind, lösen keinen Garantiefall aus. Weitergehende Ansprüche ergeben sich aus der Garantie nicht, soweit nicht ausdrücklich etwas anderes bestimmt ist. Die Entscheidung, ob Abhilfe durch Austausch oder Reparatur erfolgt, trifft Tsurumi (Europe). Die Ansprüche verjähren mit Ablauf von drei Monaten nach Ablauf der Garantiefrist, nicht aber vor Ablauf der dem Verkäufer gegenüber geltenden Gewährleistungsfrist. Im Zweifel entspricht die Garantiefrist der Gewährleistungsfrist, die zwischen dem Endkunden und seinem Verkäufer gilt.

Tsurumi (Europe) GmbH

Heltorfer Straße 14
 D-40472 Düsseldorf
 Tel.: +49 (0)211-417937-450
 Fax: +49 (0)211-417937-460
 Email: vertrieb@tsurumi-europe.com
www.tsurumi-europe.com

Ihr Händler

POMP DIRECT

T 0294-457712 F 0294-457713 info@pompdirect.nl